

コンピュータ科学II

担当：武田敦志 <takeda@cs.tohoku-gakuin.ac.jp>

<http://takeda.cs.tohoku-gakuin.ac.jp/comp3/>

復習問題

- 下記の表に従ってエントロピーを求めよ

天気予報と実際の天気

天気予報 実際の天気	a: 晴の日	b: 曇の日	c: 雨の日
A: 晴の日	6日	3日	3日
B: 曇の日	0日	6日	0日
C: 雨の日	0日	3日	3日

『実際の天気』のエントロピー：

『天気予報が晴の日』のエントロピー：

『天気予報が曇の日』のエントロピー：

『天気予報が雨の日』のエントロピー：

page 2

今日の話

- 圧縮符号

ハフマン符号

LZ符号

冗長量を減らすことによりデータを圧縮できる

- 誤り訂正符号

ハミング符号

符号間の最小ハミング距離を確保することにより
誤り検出・誤り訂正が可能となる

page 3

冗長量(1)

- 表現上の情報量と本当の情報量

表現上の情報量 (データ量)

情報を記録・送信するために
必要な情報量

⇒ ファイルの大きさなど

本当の情報量

情報を表現するために
必要な情報量

⇒ 事象のエントロピー

表現上の情報量 ≥ 本当の情報量

理論上は『本当の情報量』の長さで表現できる

表現上の情報量と本当の情報量の差分：**冗長量**

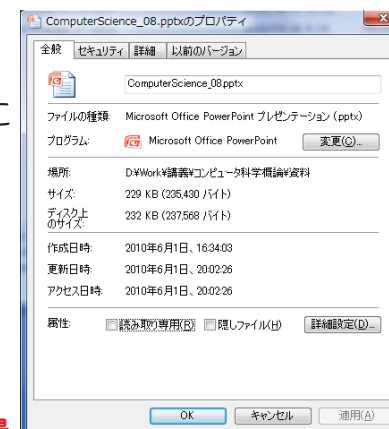

前回の復習

page 4

冗長量(2)

■表現上の情報量と本当の情報量

事象：P(晴) = 1/2
 P(曇) = 1/4
 P(雨) = 1/4

情報：天気は晴です

表現上の情報量

$$6 [\text{文字}] \times 24 [\text{bit/文字}] = 144 [\text{bit}]$$

本当の情報量

$$\text{エントロピー} = 1.5 [\text{bit}]$$

無駄な情報量

$$\text{冗長量} = 144 - 1.5 = 142.5 [\text{bit}]$$

冗長量(3)

■冗長量と圧縮技術

冗長量を少なくすると、表現のための情報量が減る
 ⇒ データを記録・送信するための容量を少なくできる

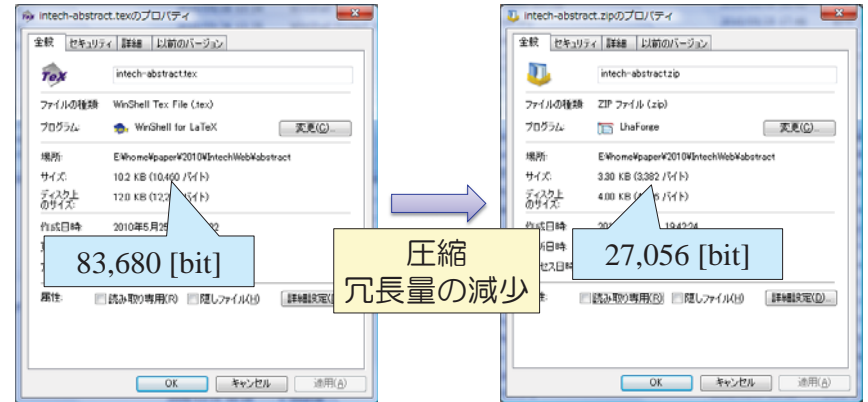

ハフマン符号(1)

■データの圧縮

A, B, C, D, E, F, G, H で構成された文字列を表現する

文字列表現 A A B B B B C D E E F F F F G H

$$P(A) = 1/8 \quad P(E) = 1/8$$

$$P(B) = 1/4 \quad P(F) = 1/4$$

$$P(C) = 1/16 \quad P(G) = 1/16$$

$$P(D) = 1/16 \quad P(H) = 1/16$$

エントロピー：E =

必要なデータの長さ：

ハフマン符号(2)

■データの表現 (その1)

それぞれの文字を以下の符号で表現する

$$A = 000_2 \quad B = 001_2 \quad C = 010_2 \quad D = 011_2$$

$$E = 100_2 \quad F = 101_2 \quad G = 110_2 \quad H = 111_2$$

文字列表現 A A B B B B C D E E F F F F G H

データ表現
 000 000 001 001 001 001 010 011
 100 100 101 101 101 101 110 111

データの長さ：48 [bit]

ハフマン符号(3)

■データの表現 (その2)

それぞれの文字を以下の符号で表現する

A = 010₂ B = 10₂ C = 0010₂ D = 0011₂
 E = 011₂ F = 11₂ G = 0000₂ H = 0001₂

文字列表現 AABBBBCDEEFFFGH



データ表現

010 010 10 10 10 10 0010 0011
 011 011 11 11 11 11 0000 0001

データの長さ : 44 [bit] 4bitの圧縮

ハフマン符号(4)

■圧縮符号の考え方

文字列表現 AABBBBCDEEFFFGH

出現確率が**高い**文字 : **短い**符号を使う
 出現確率が**低い**文字 : **長い**符号を使う

P(A) = 1/8	I(A) = 3[bit]
P(B) = 1/4	I(B) = 2[bit]
P(C) = 1/16	I(C) = 4[bit]
P(D) = 1/16	I(D) = 4[bit]
P(E) = 1/8	I(E) = 3[bit]
P(F) = 1/4	I(F) = 2[bit]
P(G) = 1/16	I(G) = 4[bit]
P(H) = 1/16	I(H) = 4[bit]

ハフマン符号の符号化(1)

■ハフマン符号の生成 (1)

文字列表現 AABBBBCDEEFFFGH

P(A) = 1/8
 P(B) = 1/4
 P(C) = 1/16
 P(D) = 1/16
 P(E) = 1/8
 P(F) = 1/4
 P(G) = 1/16
 P(H) = 1/16

出現確率で
並べ替える
(樹形図で表現)

P=1/4	B
P=1/4	F
P=1/8	A
P=1/8	E
P=1/16	C
P=1/16	D
P=1/16	G
P=1/16	H

ハフマン符号の符号化(2)

■ハフマン符号の生成 (2)

文字列表現 AABBBBCDEEFFFGH

P=1/4	B
P=1/4	F
P=1/8	A
P=1/8	E
P=1/16	C
P=1/16	D
P=1/16	G
P=1/16	H

出現確率最小の文字を統合
それぞれの文字に
符号(0 or 1)を割り当てる

P=1/8 [0] G
 [1] H

出現確率で並べなおす

P=1/4	B
P=1/4	F
P=1/8	A
P=1/8	E
P=1/8	[0] G
P=1/8	[1] H
P=1/16	C
P=1/16	D

ハフマン符号の符号化(3)

■ハフマン符号の生成 (3)

文字列表現 **AABBBCDEEFFFFGH**

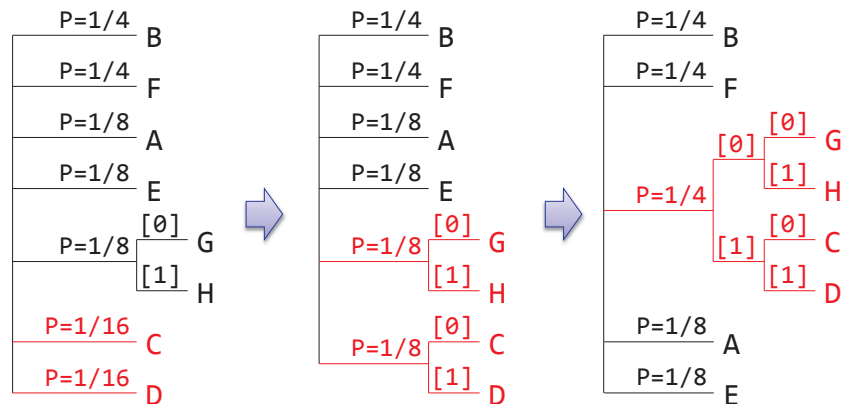

page 13

ハフマン符号の符号化(4)

■ハフマン符号の生成 (4)

文字列表現 **AABBBCDEEFFFFGH**

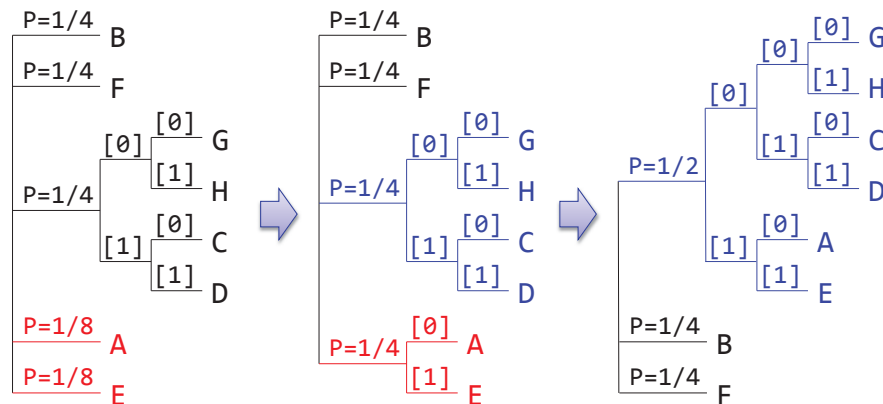

page 14

ハフマン符号の符号化(5)

■ハフマン符号の生成 (5)

文字列表現 **AABBBCDEEFFFFGH**

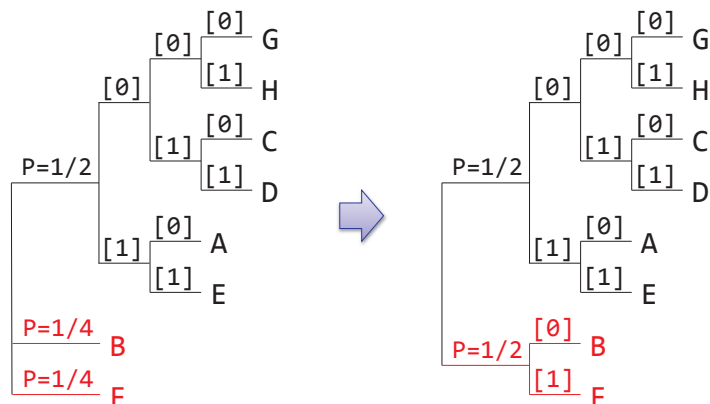

page 15

ハフマン符号の符号化(6)

■ハフマン符号の生成 (6)

文字列表現 **AABBBCDEEFFFFGH**

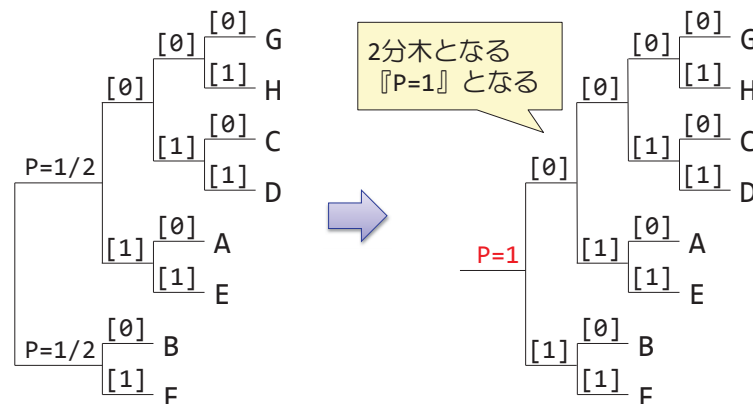

page 16

ハフマン符号の符号化(7)

■ハフマン符号の生成 (7)

文字列表現 **AABBBCDEEFFFGH**

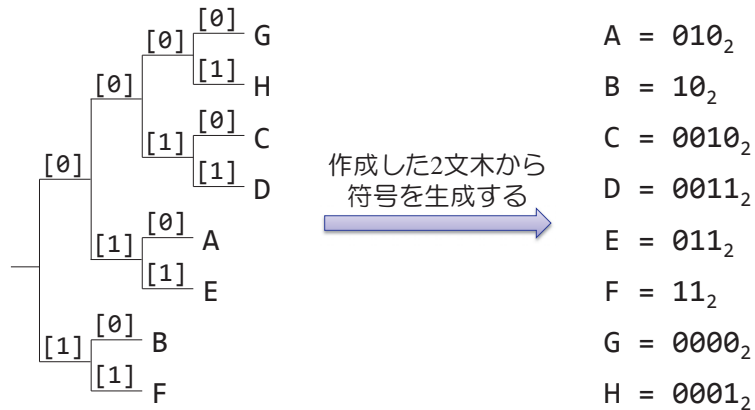

page 17

誤り検出(1)

■データ転送のエラー

データの保存・転送でエラーが発生する可能性がある

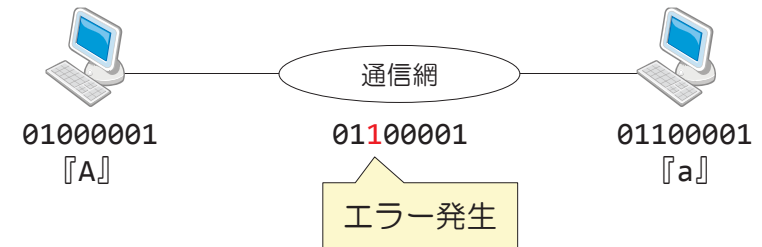

エラーの発生を検出する方法が必要

page 18

誤り検出(2)

■パリティビット

データにエラー検出用のビットを追加する



『1』となっているビットの数を奇数にする

➡ 1ビットまでのエラーを検出できる
(誤り検出符号)

page 19

誤り検出(3)

■誤り検出

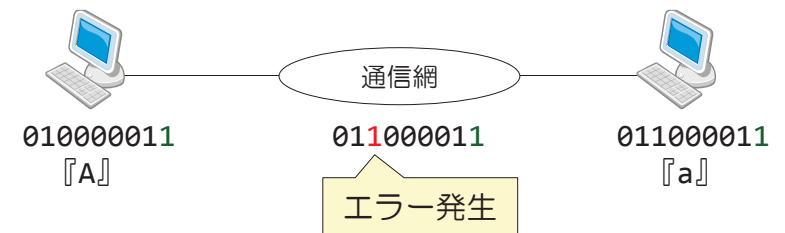

(受信データ)
011000011

『1』となっているビットの数が偶数
➡ エラーが発生していることを検出

page 20

ハミング距離(1)

■ 誤り検出・誤り訂正

符号間の最小ハミング距離を2以上にする

ハミング距離

2個の符号（データ）間の異なるビットの数

01010001 }
01000111 } ハミング距離 = 3

最小ハミング距離が2以上の場合：誤り検出が可能

最小ハミング距離が3以上の場合：誤り訂正が可能

page 21

ハミング距離(2)

■ パリティビットのハミング距離

パリティビットの最小ハミング距離 = 2

→ 1ビットの誤り検出が可能

符号： $(a_1, a_2, a_3, \dots, a_n, p)$ とすると

$a_1 \sim a_n$ のいずれか1個が変化した場合 → p も変化する
 $a_1 \sim a_n$ によるハミング距離 = 1 }
 p によるハミング距離 = 1 } ハミング距離 = 2

$a_1 \sim a_n$ のいずれか2個が変化した場合 → p は変化しない
 $a_1 \sim a_n$ によるハミング距離 = 2 }
 p によるハミング距離 = 0 } ハミング距離 = 2

page 22

ハミング距離(3)

■ パリティビットの誤り検出

変化しない場合（ハミング距離 = 0 で変化）

010000011 → 010000011（誤りなし）

1ビット変化した場合（ハミング距離 = 1 で変化）

010000011 → 010100011
010100010 のはず ⇒ 誤り検出

2ビット変化した場合（ハミング距離 = 2 で変化）

010000011 → 000100011（検出不能）

page 23

ハミング符号(1)

■ ハミング符号

最小ハミング距離 = 3

1ビットまでの誤り訂正を行うことができる

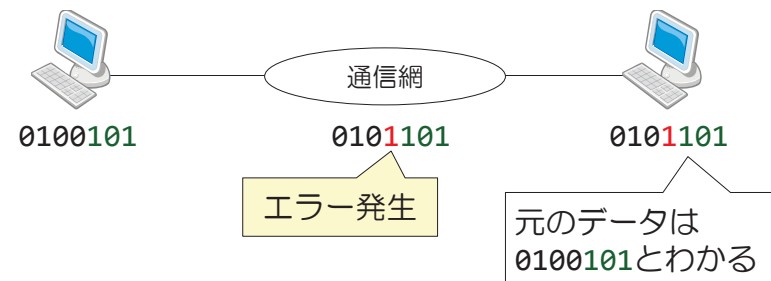

page 24

ハミング符号(2)

■ハミング符号の生成

データが4ビットの場合 ⇒ ハミング符号は7ビット

0100**101**

データ 訂正符号

0101**010**

データ 訂正符号

符号 : $(a_1, a_2, a_3, a_4, h_1, h_2, h_3)$ とすると

$$h_1 = a_2 + a_3 + a_4$$

$$h_2 = a_1 + a_3 + a_4$$

$$h_3 = a_1 + a_2 + a_4$$

ハミング符号(3)

■ハミング符号(7ビット)の一覧

データ	ハミング符号	データ	ハミング符号
0000	0000 000	1000	1000 011
0001	0001 111	1001	
0010	0010 110	1010	1010 101
0011	0011 001	1011	1011 010
0100	0100 101	1100	
0101	0101 010	1101	1101 001
0110	0110 011	1110	
0111	0111 100	1111	1111 111

ハミング符号(4)

■誤り訂正

ハミング符号の最小ハミング距離は3となる

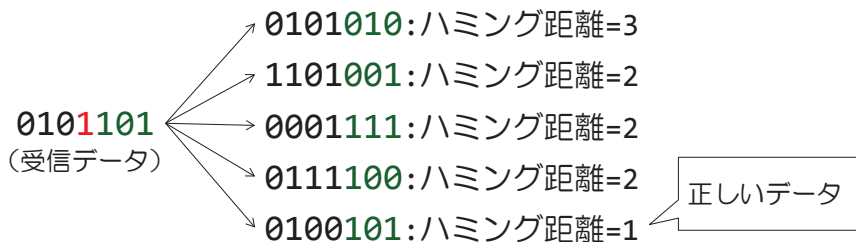

ハミング符号(5)

■誤り訂正

訂正符号が変化しても、正しい符号を取り出せる

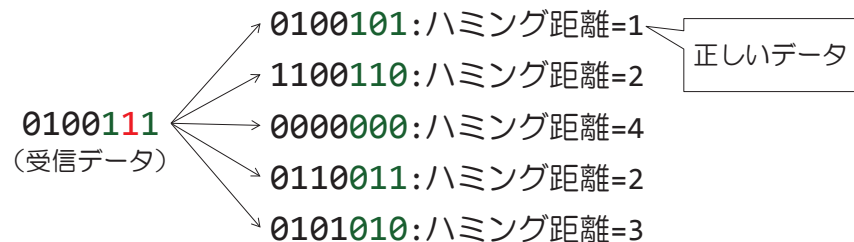

練習問題

■ 次のハミング符号を訂正し、エラー発生前の符号を求めよ

(1) 1110011

(2) 1100010

page 29

誤り検出・誤り訂正

■ パリティビット以外にも誤り検出符号はある

● チェックサム

インターネット通信におけるパケットの誤り検出

● ハッシュ (MD5, SHA-1など)

暗号化通信・電子署名

■ ハミング符号以外にも誤り訂正符号はある

● リード・ソロモン符号

QRコードの読み込みエラー訂正



page 30